

SMART LIFT 208 COMPACT FOR INDOOR AND OUTDOOR USE

- **Γενικές πληροφορίες:**
 - Κατασκευάζεται στην **Δανία**.
 - Κατάλληλο για **ανύψωση, μεταφορά και τοποθέτηση τζαμιών με μεγάλη ακρίβεια**.
 - Χρησιμοποιείται σε **εσωτερικούς και εξωτερικούς χώρους**. Το μέγεθος του επιτρέπει να περάσει από πόρτες και στενά περάσματα.
 - **Φορτίο ανύψωσης 208kg**(στην πιο ακραία θέση σύμφωνα με το διάγραμμα).
 - **Ευκολία στον χειρισμό**, λόγω ότι κινείται και λειτουργεί με την χρήση τηλεχειριστηρίου.
 - Ευκολία στην μεταφορά και στην αποθήκευση.
 - Αυτοκινούμενο με την **χρήση μπαταρίας**.
 - Έχετε την επιλογή να προσθέσετε **βεντούζες κενού επεκτάσεις, γάντζους και πιρούνια για παλέτες ως προαιρετικά πρόσθετα**, που σημαίνει ότι η το SL 208 Compact μπορεί επίσης να χρησιμοποιηθεί για άλλους τύπους την ανύψωση και το χειρισμό των εργασιών σας.
 - **Διπλό σύστημα δημιουργία κενού** για περισσότερη ασφάλεια.



SMART LIFT 208



Ειδικές βεντούζες

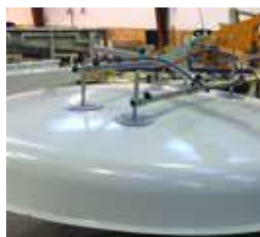

Ειδικές βεντούζες



Πηρούνια

- Τεχνικά χαρακτηριστικά:

Περιγραφή	Τιμή
Βάρος μηχανήματος	480kg
Ύψος μηχανήματος	1228mm
Πλάτος Μηχανήματος(min)	730mm
Μήκος Μηχανήματος(min)	1654 mm
Επέκταση βραχίονα(Arm)	500 mm
Γωνιά Ζυγού (YOKE) σε σχέση οριζόντια	54° back / 53° forward
Ταχύτητα κίνησης	Αργή/Γρήγορη
Ακτίνα περιστροφής	875 mm
Ύψος Ανύψωσης	2740 mm
Σύστημα κενού(Vacuum system)	2 κυκλώματα
Ηλεκτρική τάση για φόρτιση μπαταρίας	230V
Χρόνος Φόρτισης	Περίπου 8 ώρες
Μπαταρίες 24 V (2X12)	2 x 70 Ah
Χρόνος λειτουργίας	10 ώρες
Πισινός άξονας κίνησης	2 x 1500 Watt - AC
Φρένα	Ηλεκτρικά
Βεντούζες	4 x Ø 250 mm
Lifting capacity arm in/extended	208 kg / 150 kg

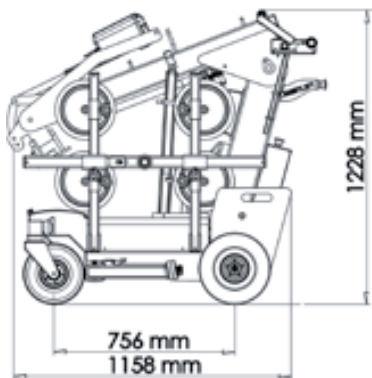

Εύκολο στην μεταφορά

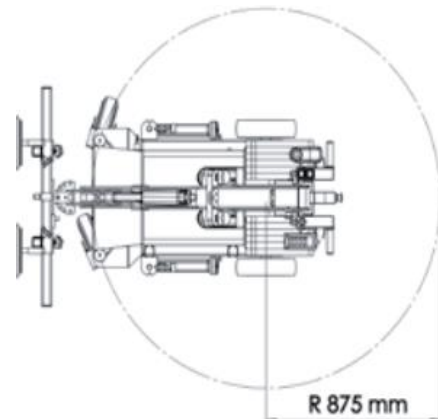

Μπορεί να περιστραφεί στον δικό του άξονα.

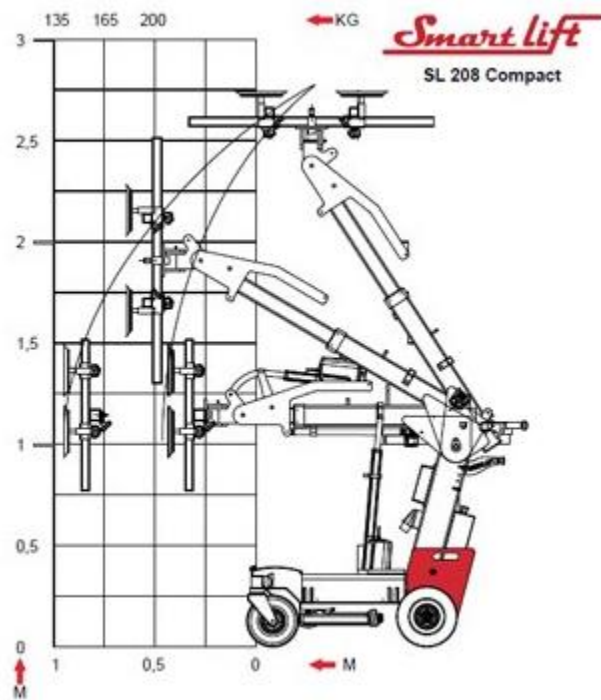

Διάγραμμα φορτίου ανύψωσης













Τηλεχειριστήριο οδήγησης



Μοχλός ενεργοποίησης κενού



Τηλεχειριστήριο για τις κινήσεις του ζυγού

	Transport ramp	Aluminium ramps in various sizes for use indoors or outdoors		Flexolink	Flexible connectors for curved glass. For suction pad up to Ø300mm - up to 12° curve.
	Protection cover	Prolong the lifetime of the suction pads		Suction pad bracket flex	Adjustable bracket with 200 mm adjustment for suction pads.
	Lifting hooks	Strong lifting hook with a max. load capacity of up to 400, 600 or 800 kg.		Double suction pad bracket flex	Adjustable double bracket, for oval suction pad. 200 mm adjustment. For curved panes of glass.
	SPK suction pads	Suitable for Paroc-and port elements with a rough surface. Replaceable rubber.		Extender type	Suction pad extender. Suitable to attach loads with various levels.
	Pallet fork	Various types for every Smart Lift model. Max. load capacity of up to 300, 500 or 700 kg.		Cordless remote control - pocket	Available for selected Smart Lift models. Replaces the cable remote control.

ACCESSORIES

Grand Minator Promotions Ltd
Ερμού 6 5280 Παραλίμνι, Κύπρος

Κωνσταντίνος Τοκκαρής
 Μηχανολόγος Μηχανικός-Πωλητής
costas.tokkaris@grandminator.com

Βάσος Βασιλείου
 Διευθυντής
info@grandminator.com
 Τηλέφωνο: +357 99 621 041
 Ιστότοπος: www.grandminator.com
 Facebook: www.facebook.com/grandminator